

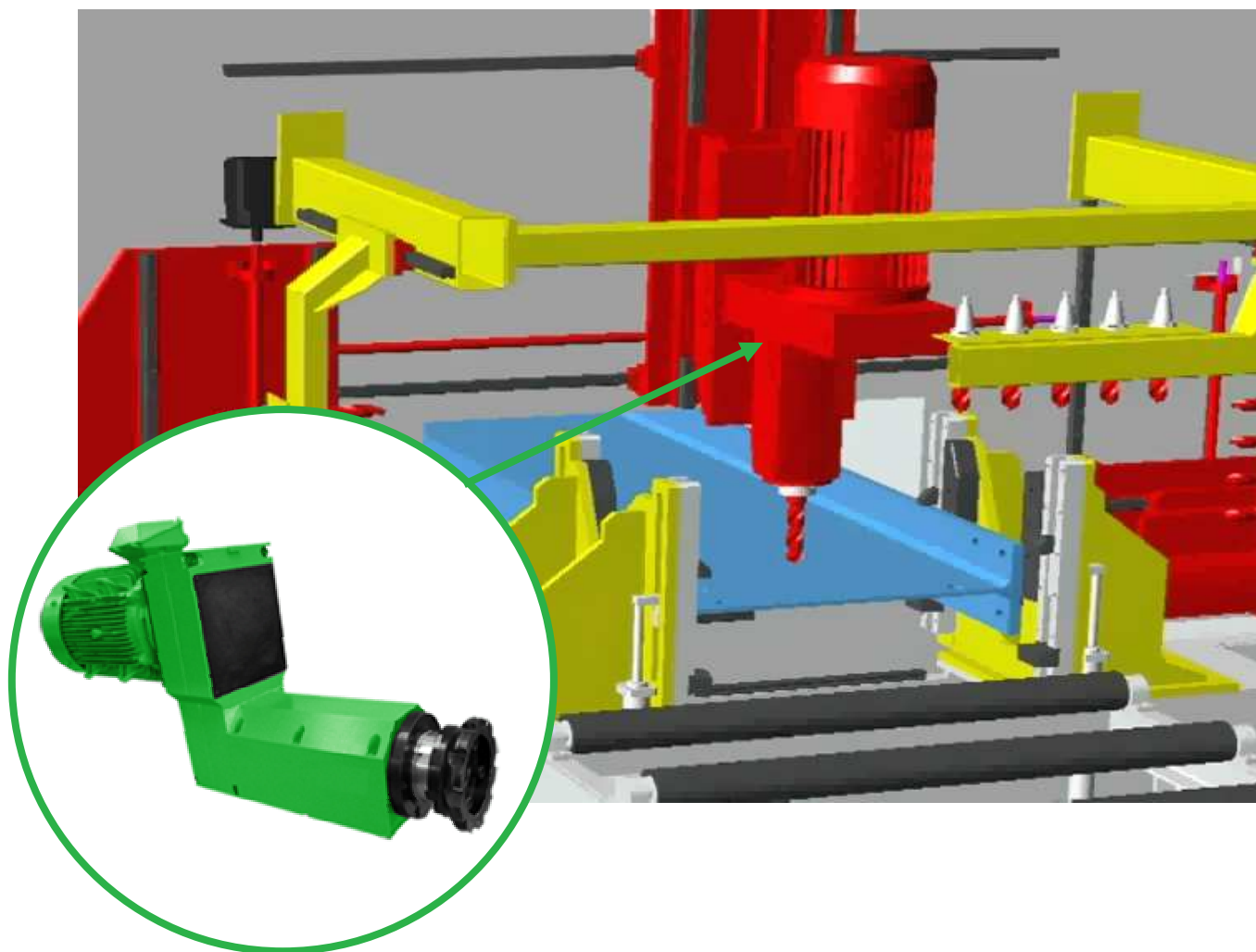

UNITE DE PERCAGE SUR CENTRE DE SCIAGE-PERCAGE DE PROFILES



SPECIFICATIONS TECHNIQUES

Type de machine :	Centre de perçage et sciage de tous les profilés, poutres en I, U, plats, rails, tubes carrés ou rectangulaires	
Référence de l'unité :	MAX 100 B	
Couple maxi :	1000 Nm	Fiche descriptive 
Puissance moteur :	15 kW	
Vitesse de rotation	500 – 1500 tr/min	
Type de porte-outil :	ISO 40 serreur d'outil hydraulique	