

N: Spindeldrehzahl in min<sup>-1</sup>  
 L: Riemenlänge in mm  
 P: übertragbare Leistung in kW

Einheit	Motor	Anetr. Scheibe	125			160			200			250			
		Antriebs-scheibe	N	L	P	N	L	P	N	L	P	N	L	P	
<b>MAX 200 B</b>	750 min <sup>-1</sup>	<b>100</b>	576	954	4,5	450	991	4,5	360	1075	4,5				
		<b>125</b>	720	991	6,0	562	1075	6,0							
		<b>160</b>	921	1075	7,5	720	1075	7,7					461	1270	7,7
		<b>200</b>											576	1333	12,0
		<b>250</b>				1125	1270	12,7	900	1333	13,8	720	1371	15,3	
	970 min <sup>-1</sup>	<b>100</b>	776	954	6,0	606	991	6,0	485	1075	6,0				
		<b>125</b>	970	991	8,6	758	1075	8,6							
		<b>160</b>	1242	1075	10,1	970	1075	11,6					621	1270	11,6
		<b>200</b>											776	1333	15,7
		<b>250</b>				1516	1270	16,8	1212	1333	18,0	970	1371	19,5	
	1450 min <sup>-1</sup>	<b>100</b>	1160	954	8,2	906	991	8,2	725	1075	8,2				
		<b>125</b>	1450	991	11,6	1133	1075	11,6							
		<b>160</b>	1856	1075	14,6	1450	1075	15,7					928	1270	15,7
		<b>200</b>											1160	1333	21,0
		<b>250</b>				2266	1270	22,5	1812	1333	25,5	1450	1371	27,0	
	2900 min <sup>-1</sup>	<b>100</b>	2344	945	14,2	1831	991	14,2	1465	1075	14,2				
		<b>125</b>	2930	991	19,5	2289	1075	19,5							
		<b>160</b>	3750	1075	24,0	2930	1075	27,7					1875	1270	27,7
		<b>200</b>											2344	1333	33,7
		<b>250</b>				4578	1270	27,7	3663	1333	36,7	2930	1371	40,5	

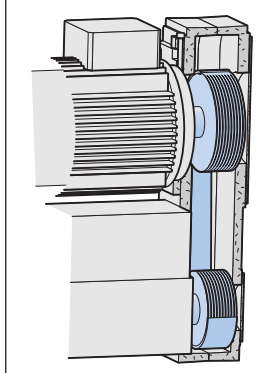

Gewindeschneideinheit **MAX 48 T**: siehe Kapitel 2, Seite 2.5

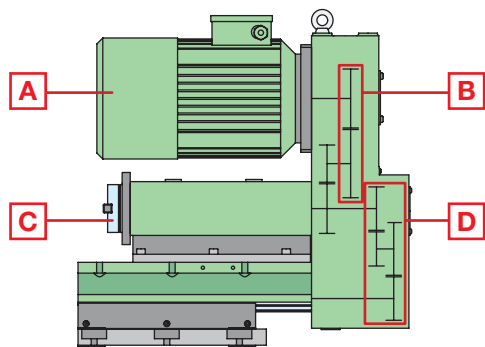

A	
Leistung	min <sup>-1</sup>
1,5 kW	750
2,2 kW	970
4,0 kW	1450

B	Antriebszahnrad	22	27	29	32	34	37	40	42	47	50
	Angetriebenes Rad	80	75	73	70	68	65	62	60	55	52
min <sup>-1</sup> an der Spindel mit Motor	Untersetzung	12.96	9.89	8.86	7.79	7.12	6.25	5.52	5.09	4.17	3.42
	<b>750</b>	58	76	84	96	105	120	136	147	180	219
	<b>970</b>	73	95	105	121	133	151	171	185	227	276
	<b>1450</b>	110	144	159	183	200	228	258	280	342	416

C	Gewindegang/Zoll								10	9	8	7	6	5	4,5
	Metrisches Gewinde	2	2,5	3	3,5	4	4,5	5	2,54	2,82	3,17	3,63	4,23	5,08	5,64
D	Spindelzahnrad	40	30	48	40	40	45	48	40	42	48	55	53	48	47
	Zwischenantrieb	50	48	40	40	40	45	48	50	50	50	50	50	42	50
	Zwischenzahnrad	25	40	25	35	40	36	45	32	34	33	33	40	40	60
	Schraubenzahnrad	50	50	50	50	50	40	45	50	50	50	50	50	45	50